

888 Safety Post

Der 888 Safety wurde speziell für den Bereich „Arbeit und Sicherheit“ entworfen.

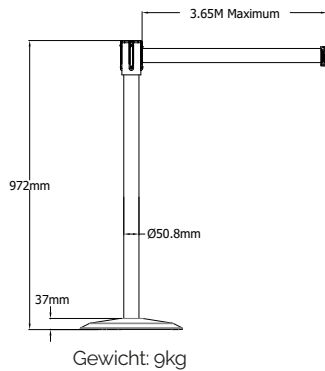
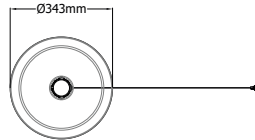
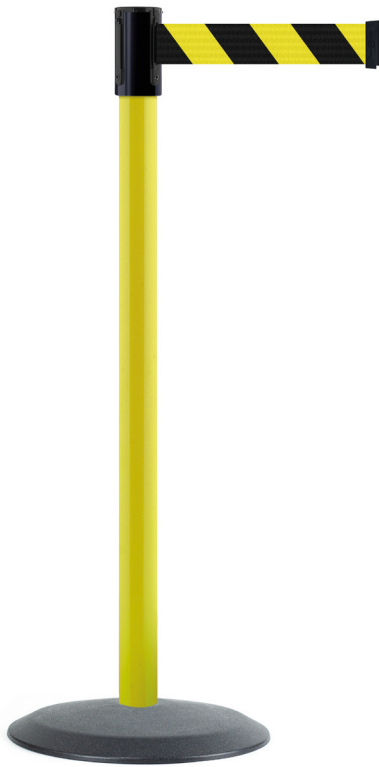
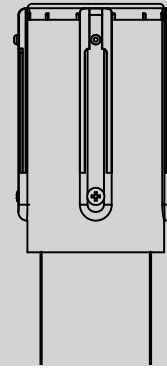

Gewicht: gkg

Eigenschaften

- Stahlrohr in rot oder gelb, Ø 50 mm.
- Schwarzes Kopfteil für mehr Sichtbarkeit.
- Gusseisernes Gewicht mit ABS Kunststoff- Abdeckhaube, schwarz.
- Erhältlich mit allen Tenator Standard (50mm) Gurtbandoptionen.
- Gurtkassetten sind mit Fliehkraftbremsen gegen "Schnalzen" sowie einer Eingriffssicherung gegen unbefugtes Öffnen ausgestattet.
- Nur im Doppelpack erhältlich (VE A 2).
- Kompatibel mit dem gesamten Tensabarrier Zubehör, einschließlich unserer Schilderhalter.

Vorteile

- Einfache Montage mit mitgeliefertem Inbusschlüssel.
- Für den Innenbereich geeignet.
- Wandclip ADV540 als Gegenstück für Gurt zum Einhängen an die Wand.

Einsatzbereiche

- Grenzt Gefahrenbereiche ab und minimiert somit das Entstehen von Arbeitsunfällen.
- Schafft eine sichere Arbeitsumgebung in Gefahrenbereichen.
- Ideal für den Einsatz im Lager, Industrie- und Wartungsbereichen.

Bestellnummer

888B/2-STD – Safety Post with Basics Base 2.3m

888B/2-MAX – Safety Post with Basics Base 3.65m

Produktkonfiguration

Bodenplatte/ Sockel



Gewicht mit schwarzer Kunststoffabdeckhaube

Pfosten Finish



Erhältlich in zwei Farben

Gurtbandoptionen



Standard Gurtband

50mm Breite

Gurtbandlängen



Erhältlich in zwei Längen (50mm Breite)

Gurtbanddesign



Große Auswahl an verschiedenen Farben, Designs sowie kundenspezifischen Wünschen

Gurtendstücke



Auswahl aus sechs verschiedenen Gurtendstücken

MILTON KEYNES
+44 1908 684 600

NEW YORK
+1-800-441-0019

DUBAI
+971 4 2997 228

PARIS
+33 1 43 09 85 00

FRANKFURT
+49 69 3003 89 010

WROCLAW
+48 71 359 3800