

QueueWay Gurtabsperrpfosten

Lösungen von QueueWay bieten eine kostengünstige Möglichkeit, sichere Wartebereiche in jeder Umgebung zu gewährleisten. Der QueueWay Pfosten ist ein gängiges Personenleitsystem mit einem Gurtband von 2,3 m Länge. Ideal für zahlreiche Anwendungen.

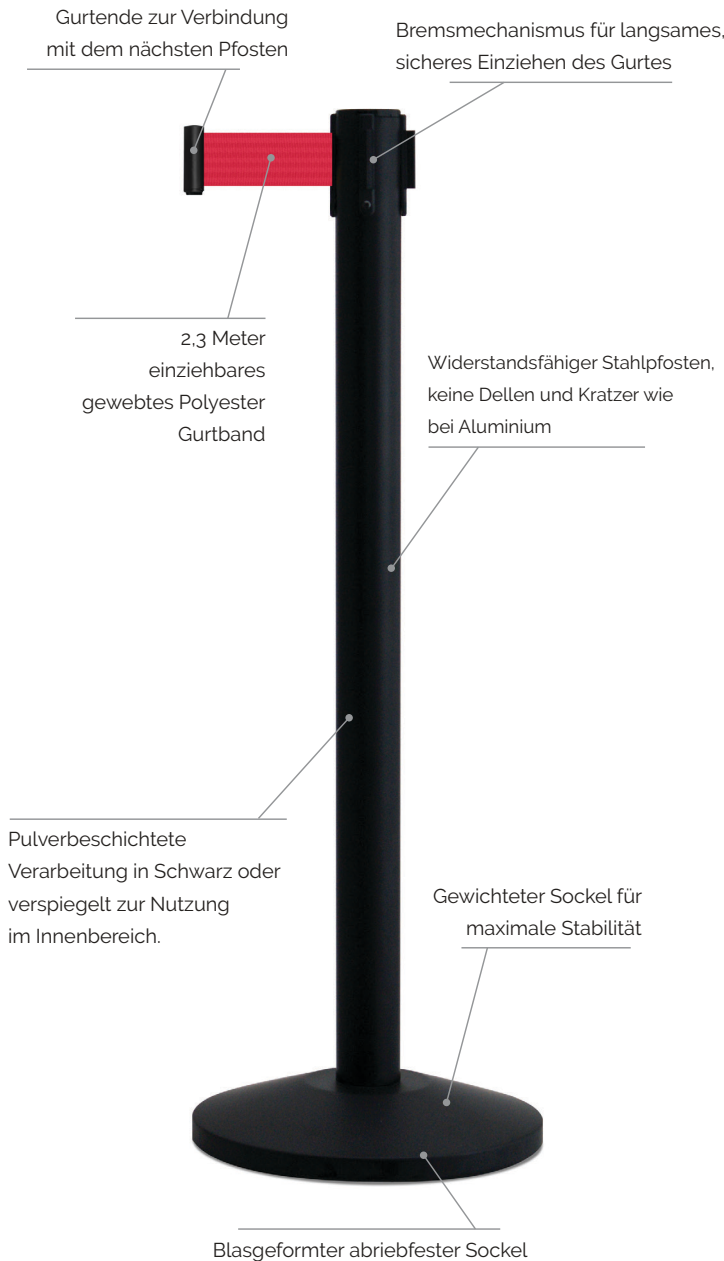
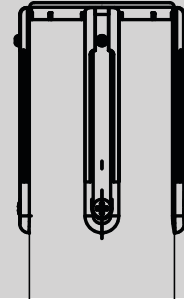

Eigenschaften

- 2,3 m Gurtband in Schwarz, Blau, Rot oder Gelb/Schwarz gestreift.
- Pfosten und Sockel in zwei Farben erhältlich: Schwarz oder verspiegelt.
- Widerstandsfähiger Stahlpfosten, keine Dellen und Kratzer wie bei Aluminium.
- Effektives integriertes Bremssystem für langsames, sicheres Einziehen des Gurtbands.
- Schwerer Sockel mit 356 mm Durchmesser für maximale Stabilität.
- Umlaufender Bodenprotector aus Gummi für maximalen Schutz gegen Abrieb auf dem Boden.
- Pfosten werden flach verpackt geliefert und können innerhalb von Sekunden ohne jegliches Werkzeug montiert werden.

Ausführungen der Pfosten



Gurtbandoptionen

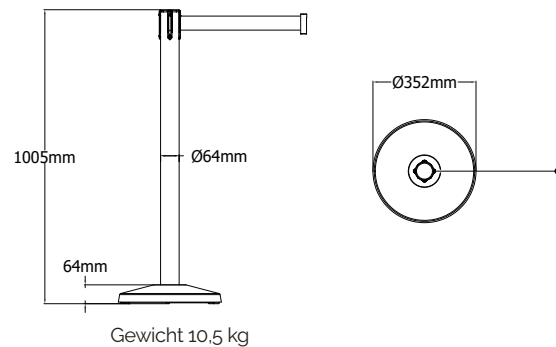
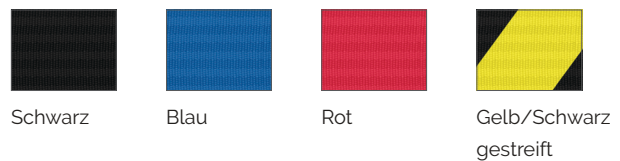

Bestellnummer

- QWYPOST33 – QueueWay Paar in Schwarz
 QWYPOST1P QueueWay Paar in verspiegelter Ausführung

MILTON KEYNES
+44 1908 684 600

NEW YORK
+1-800-441-0019

DUBAI
+971 4 2997 228

PARIS
+33 1 43 09 85 00

FRANKFURT
+49 69 3003 89 010

WROCLAW
+48 71 359 3800